



INFORME DE DETERMINACIÓN DE MÍNIMO TÉCNICO PSFV TAMARICO

Informe Técnico

Preparado para:

**Tamarico Solar
Dos SpA**

Noviembre – 2024

A 1086 | R 1120-24

TABLA DE CONTENIDOS

TABLA DE CONTENIDOS.....	2
ÍNDICE DE TABLAS Y GRÁFICOS.....	3
ABREVIATURAS Y ACRÓNIMOS.....	4
REGISTRO DE COMUNICACIONES.....	5
SECCIÓN PRINCIPAL.....	6
1. INTRODUCCIÓN.....	6
1.1. Definiciones y nomenclatura.....	6
1.2. Marco normativo.....	7
1.3. Descripción general de la planta.....	7
1.3.1 Datos de los paneles solares.....	12
1.3.2 Datos de los inversores.....	13
1.3.3 Datos de los transformadores de bloque.....	14
1.3.4 Datos del transformador de potencia.....	15
1.3.5 Datos de los cables del sistema colector.....	15
1.3.6 Reactor zig-zag.....	16
1.3.7 Línea de transmisión.....	16
2. ANTECEDENTES DE UNIDADES DE SIMILARES CARACTERÍSTICAS.....	17
3. ENSAYOS REALIZADOS.....	17
3.1. Descripción de las pruebas.....	17
3.2. Toma de registros de potencia mínima.....	18
3.3. Resultados obtenidos.....	18
3.3.1 Determinación del consumo de servicios auxiliares.....	18
3.3.2 Mínimo técnico a nivel planta.....	19
3.3.3 Mínimo técnico a nivel inversor.....	22
4. CONCLUSIONES.....	25
ANEXOS.....	26
1. CARACTERÍSTICAS DE LAS INSTALACIONES.....	26
2. DETERMINACIÓN DE LOS SERVICIOS AUXILIARES DE LOS INVERSORES	27
3. DIAGRAMAS DEL CONTROL DE PLANTA.....	27

ÍNDICE DE TABLAS Y GRÁFICOS

Tabla 1. Datos técnicos de los transformadores de bloque de dos arrollamientos.	14
Tabla 2. Datos técnicos de los transformadores de bloque de tres arrollamientos.....	15
Tabla 3. Datos técnicos del transformador de potencia.	15
Tabla 4. Datos técnicos de los cables del sistema colector.	16
Tabla 5. Datos técnicos del reactor zig-zag.	16
Tabla 6. Datos técnicos de la línea de transmisión.	16
Tabla 7. Tabla resumen de valores a presentar.	17
Tabla 8. Consumo de los SSAA de los inversores.	18
Tabla 9. Mínimo técnico a nivel planta – período evaluado.	19
Tabla 10. Resumen de resultados – Mínimo técnico a nivel planta.....	22
Tabla 11. Mínimo técnico a nivel inversor – duración del ensayo.....	22
Tabla 12. Resumen de resultados – Mínimo técnico con un inversor.	25
Tabla 13. Parámetros de mínimo técnico a nivel planta PSFV Tamarico.....	25
Tabla 14. Parámetros de mínimo técnico a nivel inversor PSFV Tamarico.	25
Gráfico 1. Sistema equivalente de un parque fotovoltaico.	6
Gráfico 2. Ubicación geográfica del PSFV Tamarico.	8
Gráfico 3. Esquema unilineal de la SE Tamarico 1 – parte 1.	9
Gráfico 4. Esquema unilineal de la SE Tamarico 1 – parte 2.	10
Gráfico 5. Diagrama unilineal del sistema colector del PSFV Tamarico	11
Gráfico 6. Características técnicas de los paneles solares.....	12
Gráfico 7. Características generales de los inversores.....	13
Gráfico 8. Curva de capacidad de los inversores.	14
Gráfico 9. Consumo de SSAA esenciales de la SE Tamarico.	19
Gráfico 10. Resultado de disminución de la potencia de la planta en búsqueda del mínimo técnico.	19
Gráfico 11. Mínimo técnico a nivel planta - potencia neta en el POI.....	20
Gráfico 12. Mínimo técnico a nivel planta – potencia generada por los inversores.	20
Gráfico 13. Determinación de la potencia de pérdida en el transformador de potencia. .	21
Gráfico 14. Resultado de disminución de la potencia de la planta en búsqueda del mínimo técnico.	22
Gráfico 15. Mínimo técnico con un inversor - potencia neta en el POI.	23
Gráfico 16. Mínimo técnico con un inversor – potencia generada por el inversor.	23

Gráfico 17. Determinación de la potencia de pérdida en el transformador de potencia. .24
Gráfico 18. Skids de inversores centrales PSFV Tamarico.....26

ABREVIATURAS Y ACRÓNIMOS

CEN	Coordinador Eléctrico Nacional
CNE	Comisión Nacional de Energía
ERNC	Energía Renovables No Convencional
NTSyCS	Norma Técnica de Seguridad y Calidad de Servicio
NT SSMM	Norma Técnica de Seguridad y Calidad de Servicio para Sistemas Medianos
PE	Parque Eólico
PSFV	Parque Solar Fotovoltaico
SET	Subestación Eléctrica
AT	Alta tensión
MT	Media tensión
BT	Baja tensión
ONAN	Oil Natural Air Natural
ONAF	Oil Natural Air Forced
SEN	Sistema Eléctrico Nacional
RCB	Regulador Bajo Carga
PMU	Power Management Unit

REGISTRO DE COMUNICACIONES

Registro de las actividades, comunicaciones y aprobación de informes.

N°	Fecha dd/mm/año	Preparó	Revisó	Aprobó	Observaciones
1	27/11/2024	BL/CR	FG	FM	Versión inicial

SECCIÓN PRINCIPAL

1. INTRODUCCIÓN

En el presente informe se exhiben los resultados obtenidos en los ensayos de campo realizados en el Parque Solar Fotovoltaico Tamarico, durante el día 14 y 26 de noviembre de 2024, con relación al proceso de determinación de la potencia mínima técnica de la planta.

1.1. Definiciones y nomenclatura

En el siguiente gráfico se muestra un sistema equivalente de conexión de un parque renovable, el cual nos permite identificar y definir los siguientes elementos:



Gráfico 1. Sistema equivalente de un parque fotovoltaico.

- 1) Generador equivalente:** Corresponde a la suma de los aportes distribuidos de potencia activa alterna de cada inversor del parque fotovoltaico.
- 2) Pérdidas en sistema colector del parque (Pcolector):** Corresponde a las pérdidas del sistema colector del parque fotovoltaico, principalmente en cables de baja y media tensión, y en los transformadores colectores que elevan de baja a media tensión.
- 3) Servicios Auxiliares de la central (SS.AA.):** Corresponde al consumo de servicios auxiliares de la subestación eléctrica de la planta sumados a los servicios auxiliares de los inversores.
- 4) Barra de media tensión (MT):** Corresponde a la tensión en el lado de baja tensión del transformador de poder del parque fotovoltaico.
- 5) Transformador de Poder:** Equipo elevador presente en la subestación de salida del parque fotovoltaico.
- 6) Barra de alta tensión (AT):** Corresponde a la tensión en el lado de alta tensión del transformador de poder del parque fotovoltaico.
- 7) Línea dedicada de la central:** Línea de alta tensión que vincula el parque fotovoltaico con el sistema eléctrico.
- 8) Sistema Eléctrico Nacional (SEN).**

De acuerdo con las definiciones anteriores se considera la siguiente nomenclatura:

- P1: Potencia activa inyectada en la barra de AT del Parque. Este valor corresponde a la Potencia Neta del Parque (Pneta).
- P2: Potencia activa inyectada en el lado de media tensión del parque.
- Pbruta: Suma de los aportes de potencia activa de los inversores en el lado baja tensión (BT) del parque (en correspondencia con el punto 1 del Gráfico 1).
- Pperd: Potencia de pérdidas en la línea de transmisión (ver punto 7 del Gráfico 1).
- Ptrafo: Pérdidas activas en el transformador de potencia del parque.
- Pssa: Potencia de servicios auxiliares del parque.
- Pcolector: Pérdidas en el sistema colector del parque (ver punto 2 del Gráfico 1).

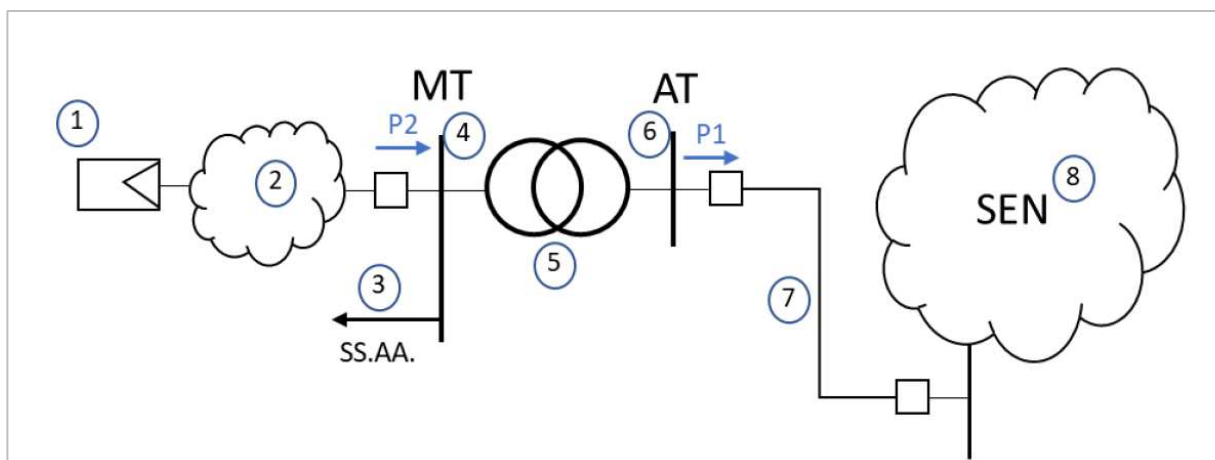
1.2. Marco normativo

Las pruebas realizadas se programaron en base al ANEXO TÉCNICO de la NTSyCS "Determinación de Mínimos Técnicos en Unidades Generadoras" y los lineamientos de la Guía Técnica DCO N°01-2024 "Recomendaciones para la elaboración de los Informes de Determinación de Parámetros Operacionales de Unidades Generadoras Renovables no Convencionales y Sistemas de Almacenamiento de Energía".

En tal sentido, el valor de Mínimo Técnico se obtiene a partir de registros de operación y mediciones de los recursos naturales que inciden en la operación de estas tecnologías, especificándose las metodologías, cálculos y todos los antecedentes y aspectos técnicos usados para la obtención de dicho valor.

Los valores de mínimo técnico se realizaron considerando distintas condiciones operativas del PSFV Tamarico, entre las que se distinguen los siguientes escenarios:

- **Mínimo técnico con el parque totalmente operativo:** Valor de potencia activa mínima bruta con la cual el parque puede operar considerando todos los inversores y elementos de la red colectora en servicio y en condiciones de operación estable.
- **Mínimo técnico considerando para una potencia neta de 0 MW en el punto de conexión:** Valor de potencia activa bruta entregada por un único inversor o un grupo de inversores (con el resto en pausa) que permite entregar una potencia activa neta en el punto de conexión de 0 MW.

1.3. Descripción general de la planta

El PSFV Tamarico está situado en la comuna de Vallenar, región de Atacama, Chile. Esta central basada en tecnología solar fotovoltaica cuenta con una potencia comprometida de 144,7 MW en el punto de conexión, y una potencia instalada de 159,6 MVA para temperaturas de hasta 40°C.

La planta cuenta con los siguientes elementos instalados: 291.144 unidades de módulos fotovoltaicos marca Jinko con potencias de 560 Wp, 565 Wp y 570 Wp y con una capacidad acumulada de 164,73 MWdc (en STC); 38 inversores Power Electronics de 4.200 kVA; 16 centros de transformación de 8.400 kVA, en los cuales se conectan dos inversores y 6 centros de transformación de 4.200 kVA en los cuales se conecta un inversor. Estos centros de transformación elevan la tensión e inyectan la potencia hacia el sistema colector, el cual está conformado por 8 cables acometen a una barra de 33 kV. Luego, la potencia erogada por el parque solar se evacua mediante dos cables de 50 m de longitud, los cuales conectan

la barra del sistema colector junto con la SE Tamarico 1. Posteriormente, se eleva la tensión mediante un transformador de relación 220/33 kV y potencia 110 MVA/150 MVA/180 MVA (ONAN/ONAF1/ONAF2).

El punto de interconexión (POI) donde se comercializa la energía producida por el parque solar está situado eléctricamente en la barra de 220 kV de la SE Tamarico 1. Esta última, se conecta con la SE Verbenas mediante una línea de 220 kV con una longitud de 13.38 km. Adicionalmente, el punto de control por medio del Power Plant Controller (PPC) corresponde con el punto de interconexión del parque.

En el Gráfico 2 se muestra una imagen de la ubicación geográfica del parque. Luego, en el Gráfico 3 y el Gráfico 4 se observa el diagrama unilíneal de la SE Tamarico 1, en el Gráfico 5 se muestra el sistema colector del parque.



Gráfico 2. Ubicación geográfica del PSFV Tamarico.



Gráfico 3. Esquema unilineal de la SE Tamarico 1 – parte 1.



Gráfico 4. Esquema unilineal de la SE Tamarico 1 – parte 2.

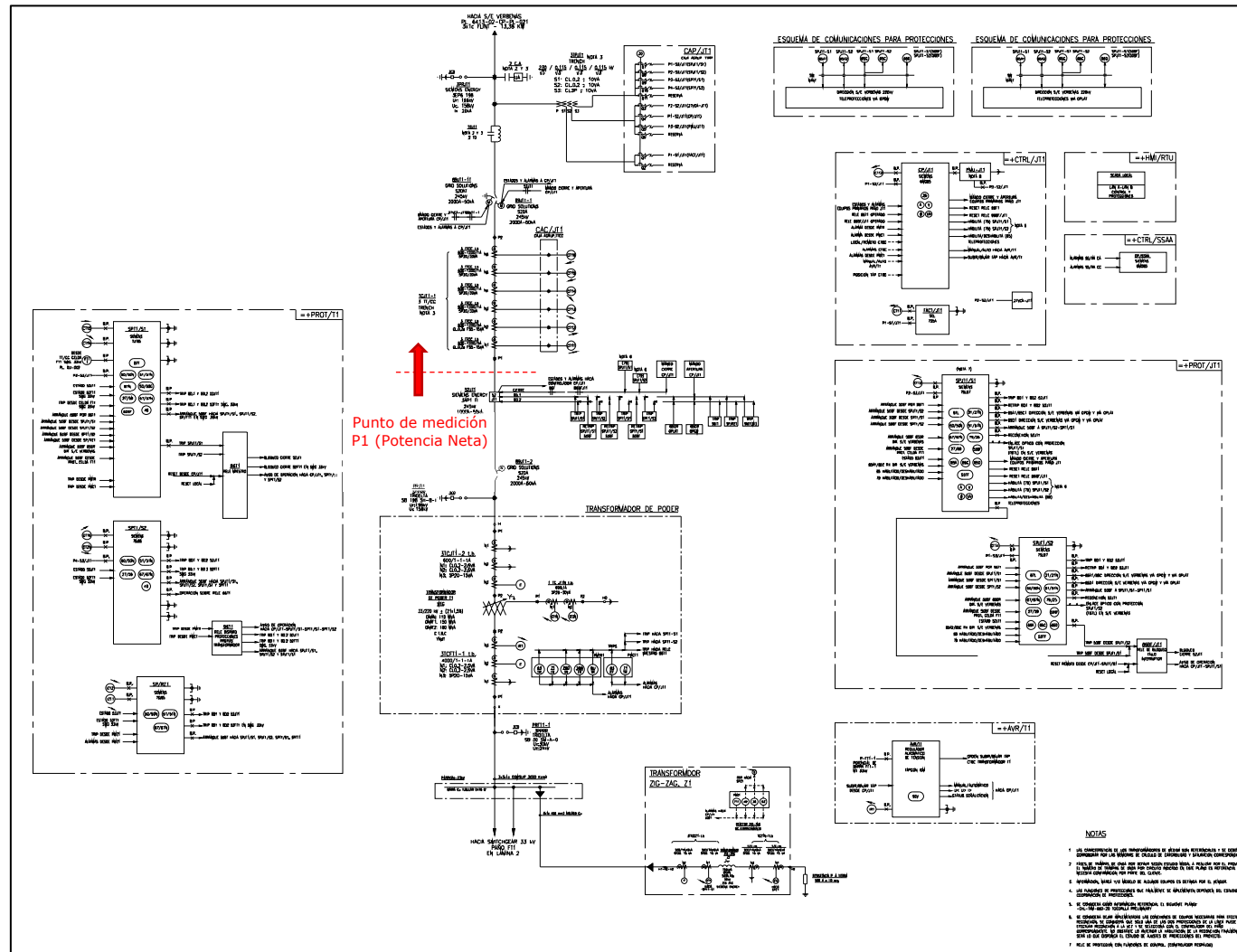

Gráfico 5. Diagrama unilineal del sistema colector del PSFV Tamarico

1.3.1 Datos de los paneles solares

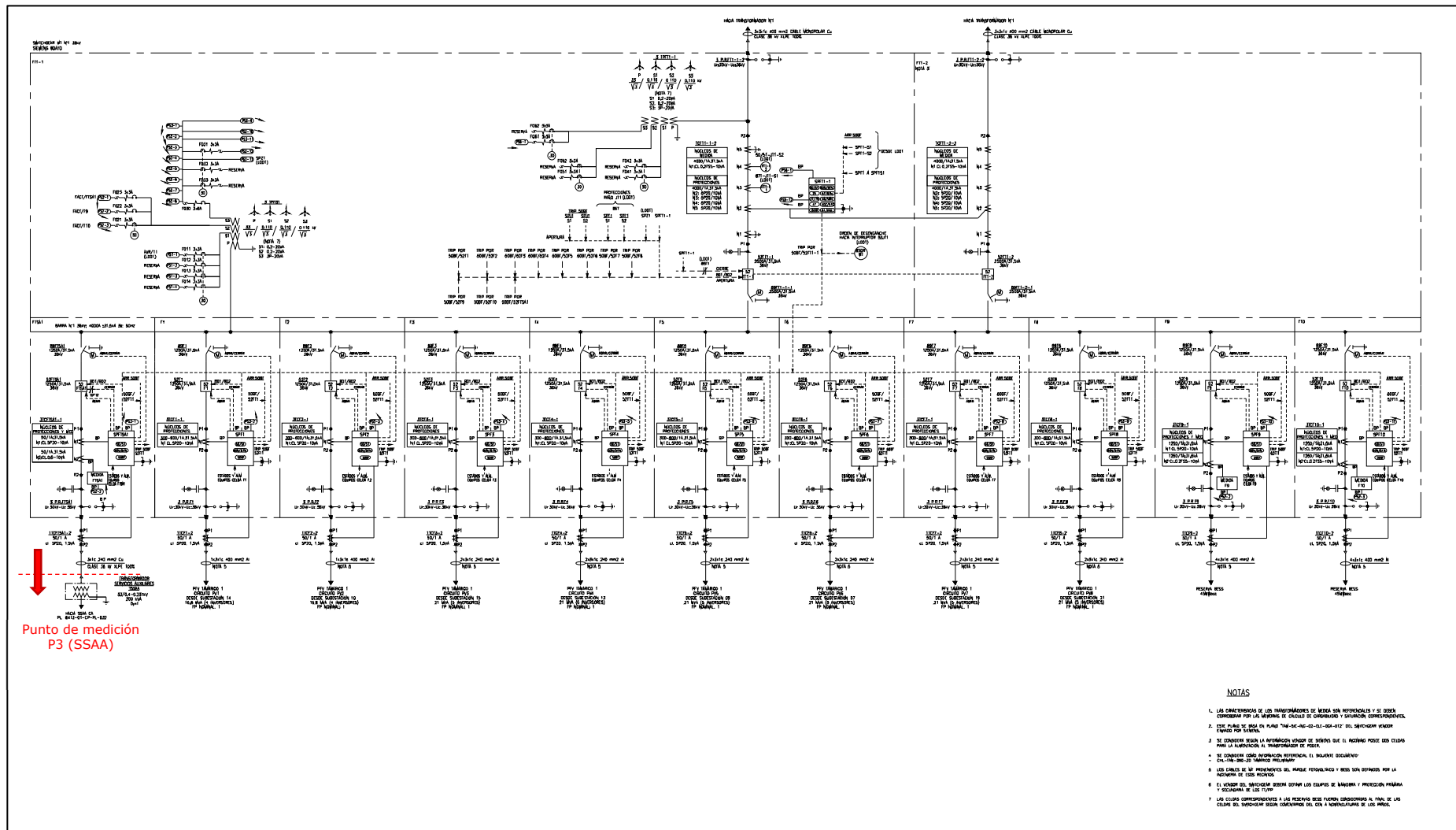
Los paneles solares del PSFV Tamarico son de marca Jinko Solar y sus principales características se muestran a continuación:

Mechanical Characteristics

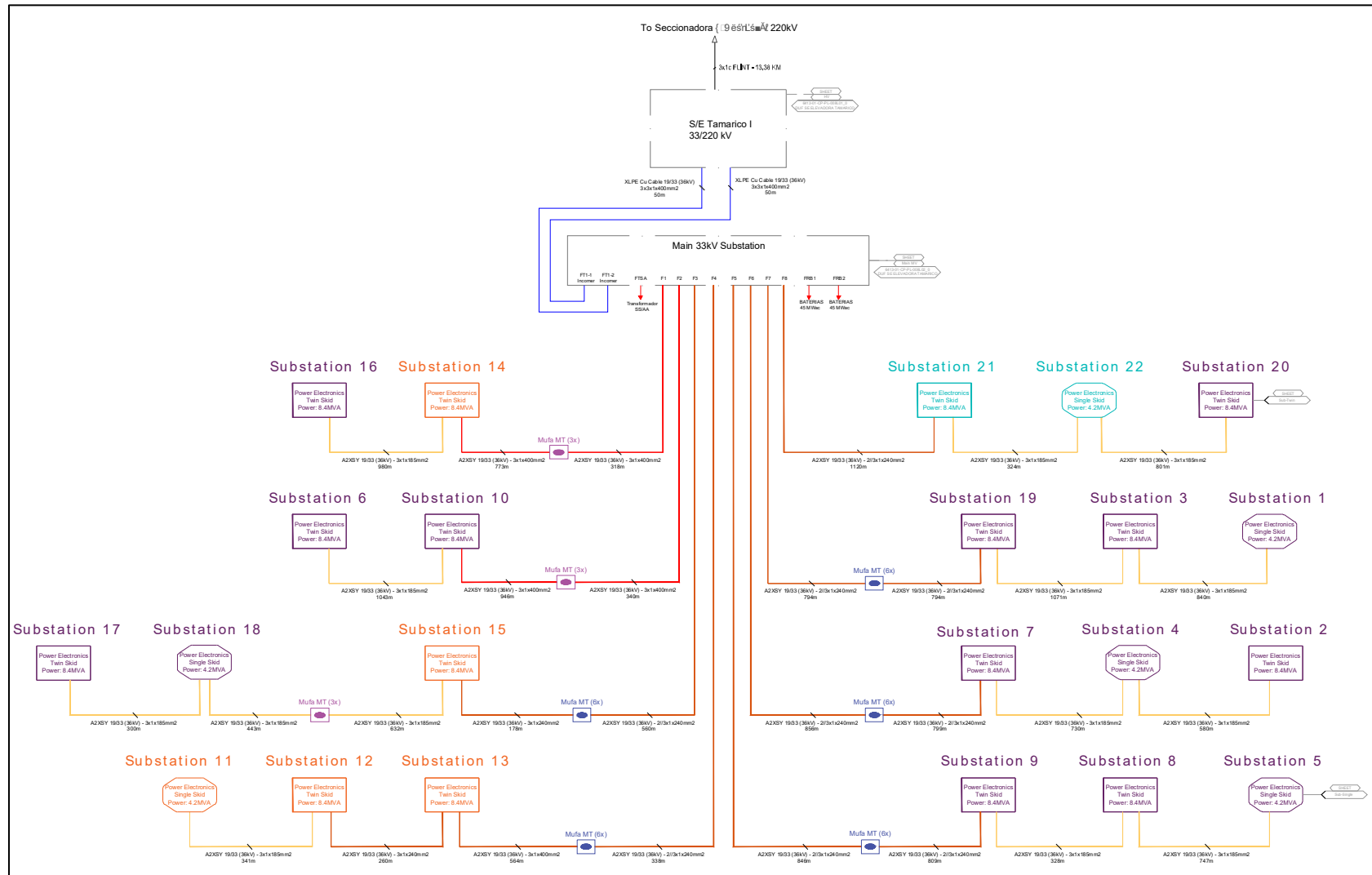
Cell Type	N type Mono-crystalline
No. of cells	144 (2×72)
Dimensions	2278×1134×30mm (89.69×44.65×1.18 inch)
Weight	32 kg (70.55 lbs)
Front Glass	2.0mm, Anti-Reflection Coating
Back Glass	2.0mm, Heat Strengthened Glass
Frame	Anodized Aluminium Alloy
Junction Box	IP68 Rated
Output Cables	TUV 1×4.0mm ² (+): 400mm, (-): 200mm or Customized Length

Packaging Configuration

(Two pallets = One stack)

36pcs/pallets, 72pcs/stack, 720pcs/ 40'HQ Container

SPECIFICATIONS

Module Type	JKM550N-72HL4-BDV		JKM555N-72HL4-BDV		JKM560N-72HL4-BDV		JKM565N-72HL4-BDV		JKM570N-72HL4-BDV	
	STC	NOCT	STC	NOCT	STC	NOCT	STC	NOCT	STC	NOCT
Maximum Power (Pmax)	550Wp	414Wp	555Wp	417Wp	560Wp	421Wp	565Wp	425Wp	570Wp	429Wp
Maximum Power Voltage (Vmp)	41.58V	39.13V	41.77V	39.26V	41.95V	39.39V	42.14V	39.52V	42.29V	39.65V
Maximum Power Current (Imp)	13.23A	10.57A	13.29A	10.63A	13.35A	10.69A	13.41A	10.75A	13.48A	10.81A
Open-circuit Voltage (Voc)	50.27V	47.75V	50.47V	47.94V	50.67V	48.13V	50.87V	48.32V	51.07V	48.51V
Short-circuit Current (Isc)	14.01A	11.31A	14.07A	11.36A	14.13A	11.41A	14.19A	11.46A	14.25A	11.50A
Module Efficiency STC (%)	21.29%		21.48%		21.68%		21.87%		22.07%	
Operating Temperature (°C)	-40°C~+85°C									
Maximum system voltage	1500VDC (IEC)									
Maximum series fuse rating	30A									
Power tolerance	0~+3%									
Temperature coefficients of Pmax	-0.30%/°C									
Temperature coefficients of Voc	-0.25%/°C									
Temperature coefficients of Isc	0.046%/°C									
Nominal operating cell temperature (NOCT)	45±2°C									
Refer. Bifacial Factor	80±5%									

BIFACIAL OUTPUT-REAR SIDE POWER GAIN

		JKM550N-72HL4-BDV		JKM555N-72HL4-BDV		JKM560N-72HL4-BDV		JKM565N-72HL4-BDV		JKM570N-72HL4-BDV	
		Pmax	Module Efficiency STC (%)	Pmax	Module Efficiency STC (%)	Pmax	Module Efficiency STC (%)	Pmax	Module Efficiency STC (%)	Pmax	Module Efficiency STC (%)
5%	Maximum Power (Pmax)	578Wp	583Wp	588Wp	593Wp	599Wp					
	Module Efficiency STC (%)	22.36%	22.56%	22.77%	22.97%	23.17%					
15%	Maximum Power (Pmax)	633Wp	638Wp	644Wp	650Wp	656Wp					
	Module Efficiency STC (%)	24.48%	24.71%	24.93%	25.15%	25.37%					
25%	Maximum Power (Pmax)	688Wp	694Wp	700Wp	706Wp	713Wp					
	Module Efficiency STC (%)	26.61%	26.86%	27.10%	27.34%	27.58%					

*STC: Irradiance 1000W/m² Cell Temperature 25°C AM=1.5

NOCT: Irradiance 800W/m² Ambient Temperature 20°C AM=1.5 Wind Speed 1m/s

©2021 Jinko Solar Co., Ltd. All rights reserved.
 Specifications included in this datasheet are subject to change without notice. JKM550-570N-72HL4-BDV-F2-EN (IEC 2016)

Gráfico 6. Características técnicas de los paneles solares.

1.3.2 Datos de los inversores

El parque solar fotovoltaico Tamarico cuenta con 38 inversores marca Power Electronics modelo HEMK GEN 3 660 V – FS4200K, cuyas características técnicas se muestran en la siguiente figura:

		HEMK GEN 3 660V
TECHNICAL CHARACTERISTICS		
REFERENCE	FS4200K	
OUTPUT	AC Output Power(kVA/kW) @40°C ^[1]	4200
	AC Output Power(kVA/kW) @50°C ^[1]	3900
	Max. AC Output Current (A) @40°C	3674
	Operating Grid Voltage(VAC) ^[2]	660V ±10%
	Operating Grid Frequency(Hz)	50Hz/60Hz
	Current Harmonic Distortion (THDi)	< 3% per IEEE519
	Power Factor (cosine phi) ^[3]	0.5 leading ... 0.5 lagging adjustable / Reactive power injection at night
INPUT	MPPt @full power (VDC)	934V-1500V
	Maximum DC voltage	1500V
	Number of PV inputs ^[2]	Up to 40
	Max. DC continuous current (A) ^[4]	4590
	Max. DC short circuit current (A) ^[4]	6940
EFFICIENCY & AUXILIARY SUPPLY	Efficiency (Max) (η)	98.90% (preliminary)
	Euroeta (η)	98.65% (preliminary)
	Max. Power Consumption (kVA)	10
CABINET	Dimensions [WxDxH] (ft)	11.8 x 6.5 x 7.2
	Dimensions [WxDxH] (m)	3.6 x 2.0 x 2.2
	Weight (lb)	12677
	Weight (kg)	5750
	Type of ventilation	Forced air cooling
ENVIRONMENT	Degree of protection	NEMA 3R - IP55
	Permissible Ambient Temperature	-35°C to +60°C / >50°C Active Power derating
	Relative Humidity	4% to 100% non condensing
	Max. Altitude (above sea level)	2000m; >2000m power derating (Max. 4000m)
	Noise level ^[5]	< 79 dBA
CONTROL INTERFACE	Communication protocol	Modbus TCP
	Plant Controller Communication	Optional
	Keyed ON/OFF switch	Standard
PROTECTIONS	Ground Fault Protection	GFDI and Isolation monitoring device
	General AC Protection	Circuit Breaker
	General DC Protection	Fuses
	Overvoltage Protection	AC, DC Inverter and auxiliary supply type 2
CERTIFICATIONS	Safety	UL1741, CSA 22.2 No.107.1-16, UL62109-1, IEC62109-1, IEC62109-2
	Compliance	NEC 2017 / IEC
	Utility interconnect	IEEE 1547.1-2005 / UL1741SA-Feb. 2018 / IEC62116:2014

[1] Values at 1.00Vac nom and cos Φ= 1. Consult Power Electronics for derating curves.	[3] Consult P-Q charts available: Q(kVAR)=√(S(kVA) ² -P(kW) ²).
[2] Consult Power Electronics for other configurations.	[4] Consult Power Electronics for Freemaq DC/DC connection configurations.
	[5] Readings taken 1 meter from the back of the unit.

Gráfico 7. Características generales de los inversores.

La curva de capacidad de los inversores se muestra a continuación:



Gráfico 8. Curva de capacidad de los inversores.

1.3.3 Datos de los transformadores de bloque

La instalación cuenta con 16 transformadores elevadores de tres arrollamientos, con una potencia de 8,4 MVA, en los cuales se conectan 2 inversores (un inversor en cada arrollamiento secundario del transformador) y 6 transformadores de dos arrollamientos con una potencia de 4,2 MVA. Estos transformadores elevan la tensión e inyectan la potencia generada de los inversores hacia la red colectora de media tensión. Los datos técnicos se detallan a continuación:

Tabla 1. Datos técnicos de los transformadores de bloque de dos arrollamientos.

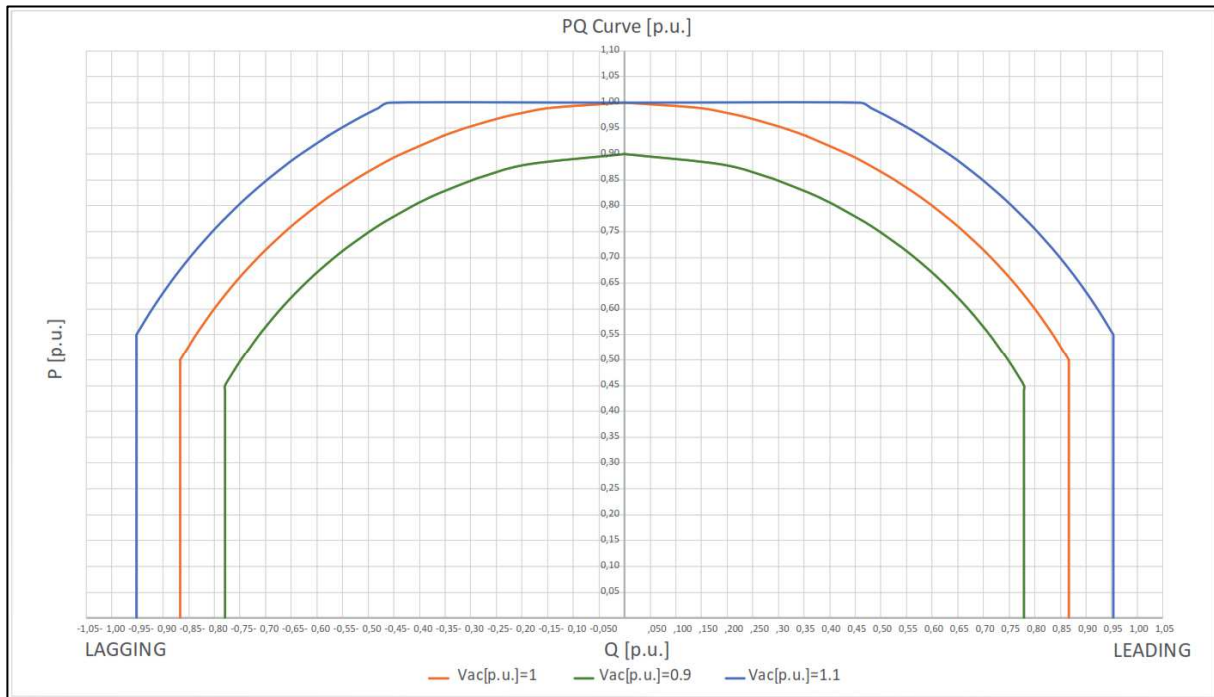
Parámetro	Valor
Potencia Nominal lado HV	4,2 MVA
Potencia Nominal lado MV	4,2
Refrigeración	ONAN
Frecuencia Nominal	50 Hz
Tensión nominal lado HV	34,5 kV
Tensión nominal lado MV	0,66 kV
Tipo de conexión	Dy11
Impedancia de corto circuito	8.5%
Perdidas en carga (HV-MV)	33,5 kW
Pérdidas de vacío	3,55 kW
Posiciones de Tap (sin carga)	±2x2,5%

Tabla 2. Datos técnicos de los transformadores de bloque de tres arrollamientos.

Parámetro	Valor
Potencia Nominal lado HV	8,4 MVA
Potencia Nominal lado MV	4,2
Potencia Nominal lado LV	4,2
Refrigeración	ONAN
Frecuencia Nominal	50 Hz
Tensión nominal lado HV	33 kV
Tensión nominal lado MV	0,66 kV
Tensión nominal lado LV	0,66 kV
Tipo de conexión	Dy11y11
Impedancia de corto circuito (HV-MV)	8%
Impedancia de corto circuito (MV-LV)	8%
Impedancia de corto circuito (LV-HV)	8%
Perdidas en carga (HV-MV)	27,0 kW
Perdidas en carga (MV-LV)	0 kW
Perdidas en carga (LV-HV)	27,0 kW
Pérdidas de vacío	7,2 kW
Posiciones de Tap	±2x2,5%

1.3.4 Datos del transformador de potencia

Las características más importantes del transformador de potencia se resumen en la siguiente tabla:

Tabla 3. Datos técnicos del transformador de potencia.

Parámetro	Valor
Potencia Nominal	110/150/180 MVA
Refrigeración	ONAN/ONAF1/ONAF2
Frecuencia Nominal	50 Hz
Tensión nominal lado HV	220 kV
Tensión nominal lado LV	33 kV
Tipo de conexión	Ynd1
Impedancia de corto circuito	12,56% (base 180 MVA)
Perdidas en carga	535,546 kW
Pérdidas de vacío	38,934 kW
Posiciones de Tap (bajo carga)	±10 x 1,5%

1.3.5 Datos de los cables del sistema colector

La red colectora cuenta con conductores de 185 mm², 240 mm² y 400mm², todos conformados por ternas unipolares. Las características de distancias y distribución en circuitos colectores pueden observarse detalladamente en el Gráfico 5. Adicionalmente, en la siguiente tabla se resumen los parámetros característicos de cada sección de cable.

Tabla 4. Datos técnicos de los cables del sistema colector.

Sección [mm ²]	X1 [Ω/km]	R1 [Ω/km]	B [μs/km]	X0 [Ω/km]	R0 [Ω/km]	Corriente nominal [kA]
400	0,1136	0,1109	73,490	0,1997	0,6099	0,470
240	0,1173	0,1259	70,070	0,2096	0,6377	0,367
185	0,1220	0,1698	62,380	0,2884	0,7841	0,317

1.3.6 Reactor zig-zag

El PSFV Tamarico, cuenta con un reactor de zig-zag con la finalidad de limitar el valor de la corriente ante un cortocircuito a tierra. Las características principales del mismo se muestran a continuación:

Tabla 5. Datos técnicos del reactor zig-zag.

Parámetro	Valor
Tensión nominal	33 kV
Impedancia de secuencia cero	116 Ω
Corriente nominal (3*I0)	0,5 kA
Resistencia de puesta a tierra	38,1 Ω

1.3.7 Línea de transmisión

El punto de conexión del PSFV Tamarico corresponde con la SE Tamarico 1 220 kV. Luego, esta última se conecta a la SE Verbenas mediante una línea de AT. Las características de esta línea se resumen en la siguiente tabla.

Tabla 6. Datos técnicos de la línea de transmisión.

Parámetro	Valor
Circuitos	1
Tensión nominal	220 kV
Frecuencia nominal	50 Hz
Longitud	13,78 km
Corriente nominal (a 25 °C)	0,767 kA
Resistencia de secuencia positiva (20 °C)	0,09081 Ω/km
Reactancia de secuencia positiva	0,4068 Ω/km
Susceptancia de secuencia positiva	2,8426 μs/km
Resistencia de secuencia cero (a 20 °C)	0,3274 Ω/km
Reactancia de secuencia cero	1,1910 Ω/km
Susceptancia de secuencia cero	1,5292 μs/km

2. ANTECEDENTES DE UNIDADES DE SIMILARES CARACTERÍSTICAS

El PSFV Tamarico presentó parámetros de desempeño equivalentes a parques fotovoltaicos de similares características, como los mencionados a continuación¹:

- Parque Fotovoltaico Meseta de los Andes (mínimo técnico inversor = 0,243 MW).
- Parque Fotovoltaico Almeyda (mínimo técnico inversor = 0,759 MW).
- Parque Fotovoltaico Willka (mínimo técnico inversor = 0,153 MW).

3. ENSAYOS REALIZADOS

3.1. Descripción de las pruebas

De acuerdo con el Artículo 4 “Definiciones” del Anexo Técnico, se determinó “la potencia activa bruta mínima, con la cual una unidad puede operar en forma permanente, segura y estable inyectando energía al SI en forma continua”.

Para el caso del mínimo técnico a nivel planta, se redujo la potencia activa hasta alcanzar el mínimo valor de potencia controlable, tal que debajo de ese valor se produce la pausa de alguno o algunos inversores. Una vez alcanzado este valor, se mantuvo la consigna por 15 minutos para verificar la estabilidad de las variables de interés.

Para el ensayo de mínimo técnico a nivel inversor se envió el comando de pausa de todos los inversores de la planta salvo un inversor, al cual se lo despacho de manera tal de alcanzar una inyección en el punto de interconexión (POI) de 0 MW. Se registraron 15 minutos en esta condición para verificar la estabilidad de las variables de interés. **Cabe aclarar que el PPC de la central no tiene la capacidad de enviar un comando de 0 MW en el POI y lograr el pausado controlado de inversores. Debido a esta razón el ensayo se realizó sobre un inversor mediante su control local, con el resto de los inversores en pausa.**

Para la prueba de Potencia Mínima realizada, se reportan los valores de potencia según el formato² de la siguiente tabla de resultados:

Tabla 7. Tabla resumen de valores a presentar.

Parque	Potencia Bruta [MW]	SS.AA. [MW]	Pérdidas en la central [MW]	Potencia Neta [MW]
PSFV Tamarico	(1)	(2)	(3)	(4)

² Guía Técnica DCO N°01-2024: “Recomendaciones para la elaboración de los Informes de Determinación de Parámetros Operacionales de Unidades Generadoras Renovables no Convencionales y Sistemas de Almacenamiento de Energía”

- (1) **Potencia Bruta:** Corresponde a la suma del aporte de potencia activa de todos los inversores del PSFV Tamarico en el lado de BT.
- (2) **SS.AA.:** Corresponde al consumo de servicios auxiliares de la central (Inversores + SE Tamarico 220 kV).
- (3) **Perdidas en la central:** Corresponde a la suma de las pérdidas en el transformador de potencia de la SE Tamarico 220 kV y las pérdidas en el sistema colector de la central (transformadores de bloque de los inversores + circuito colector de MT).
- (4) **Potencia Neta:** Es la potencia neta inyectada en el punto de conexión la planta, que para el caso del PSFV Tamarico es la barra de AT de la SE Tamarico 220 kV.

3.2. Toma de registros de potencia mínima

Para la realización de este ensayo de potencia mínima se emplearon los registros propios de la central extraídos desde el control de planta (PPC). Los registros temporales empleados tienen una resolución de 1 minuto y mediciones en el POI mediante equipamiento registrador con una resolución de 40 ms.

3.3. Resultados obtenidos

3.3.1 Determinación del consumo de servicios auxiliares

En el documento del fabricante denominado "**Tamarico_Consumption Calculations Rev.0_2023.0.0**" (adjunto en la sección Anexo), se muestra la determinación de los servicios auxiliares de los inversores por centro de transformación. En la siguiente tabla se resume el consumo de SSAA de los inversores:

Tabla 8. Consumo de los SSAA de los inversores.

CT	Consumo SSAA [W]
SUBS 01, 04, 05, 11	39,084
SUB 02	19,456
SUBS 06, 07, 08, 10, 12, 13, 14, 21	154,336
SUBS 03, 09	19,642
SUB 15	19,564
SUB 16	19,346
SUB 17	19,492
SUB 18	9,821
SUB 19	19,342
SUB 20	19,382
SUB 22	9,821
Total	349,286

De lo anterior para las pruebas con el parque completo el consumo de SSAA será de:

$$P_{SSAA INV} = 0,3493 \text{ MW}$$

Para el caso de los servicios auxiliares de la subestación, se registró un consumo máximo durante las horas del día de 10 kW:



Gráfico 9. Consumo de SSAA esenciales de la SE Tamarico.

$$P_{SSAA SE} = 0,0100 \text{ MW}$$

3.3.2 Mínimo técnico a nivel planta

Para el caso del mínimo técnico a nivel planta, se procedió a reducir la potencia en el punto de conexión hasta alcanzar el mínimo valor estable por debajo del cual se pausa algún inversor y se registraron 15 min en esta condición.

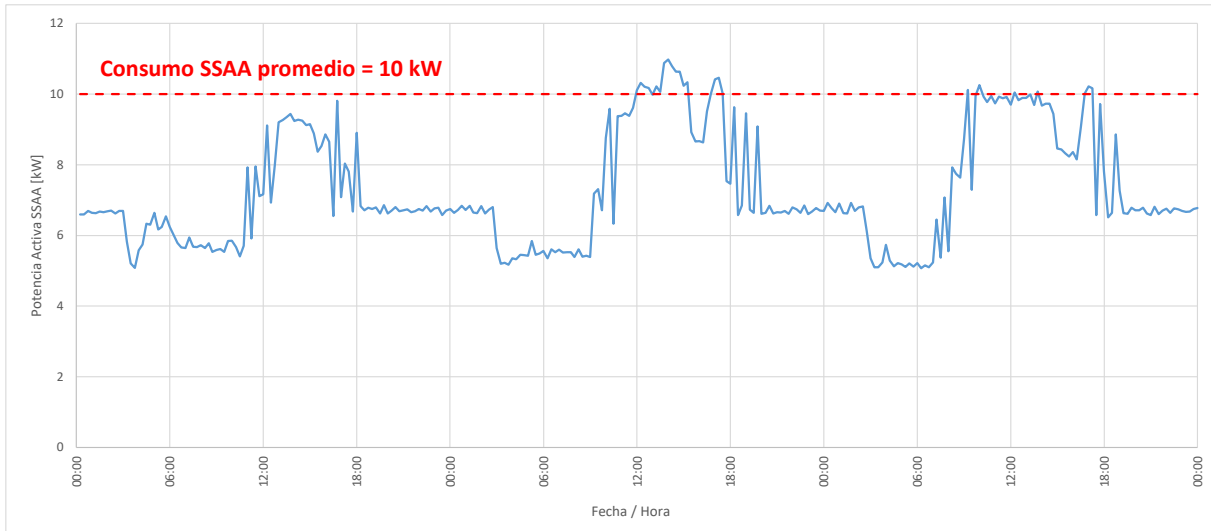
En la siguiente tabla se muestra la fecha y hora de realización de esta prueba:

Tabla 9. Mínimo técnico a nivel planta – período evaluado.

Fecha	14/11/2024
Inicio de la prueba [hh:mm]	12:45
Finalización de la prueba [hh:mm]	13:00

En el siguiente gráfico se muestra el resultado de la prueba:



Gráfico 10. Resultado de disminución de la potencia de la planta en búsqueda del mínimo técnico.

De lo anterior el mínimo valor de consigna para el cual todos los inversores se mantienen inyectando potencia es de 4,8215 MW. Se registró la potencia neta y la potencia bruta en esta condición:



Gráfico 11. Mínimo técnico a nivel planta - potencia neta en el POI.

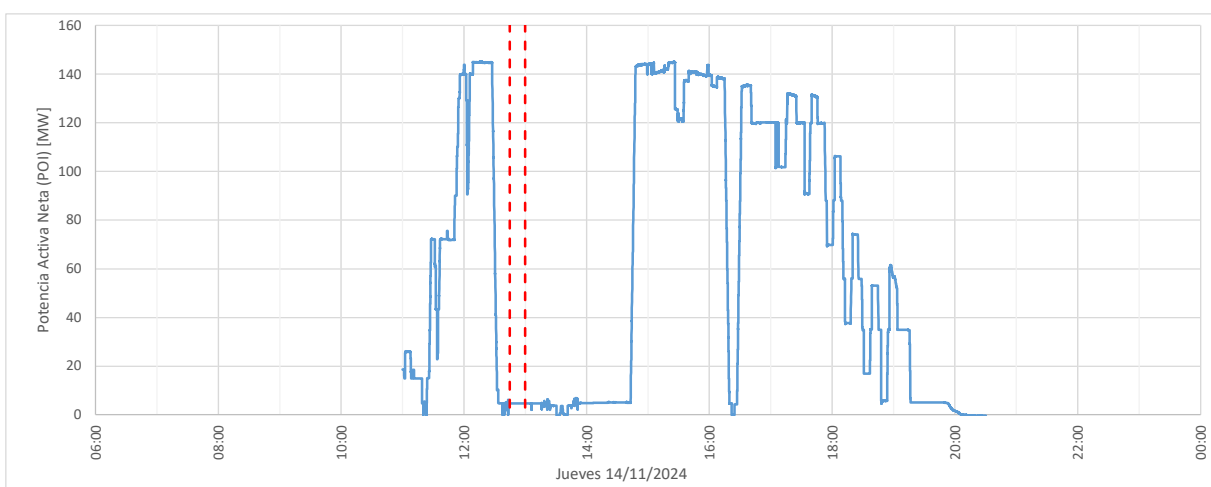

Gráfico 12. Mínimo técnico a nivel planta – potencia generada por los inversores.

a) *Potencia Neta*

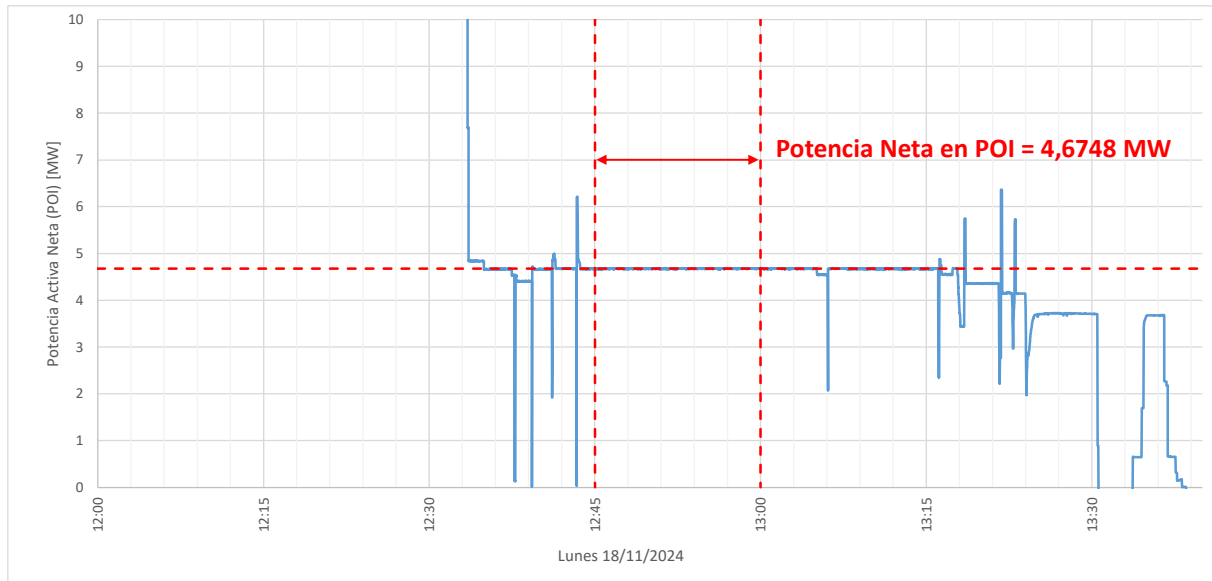
Como puede visualizarse en el Gráfico 11 la potencia neta inyectada en el punto de conexión fue de 4,6748 MW, por lo tanto:

$$P_{neta} = 4,6748 \text{ MW}$$

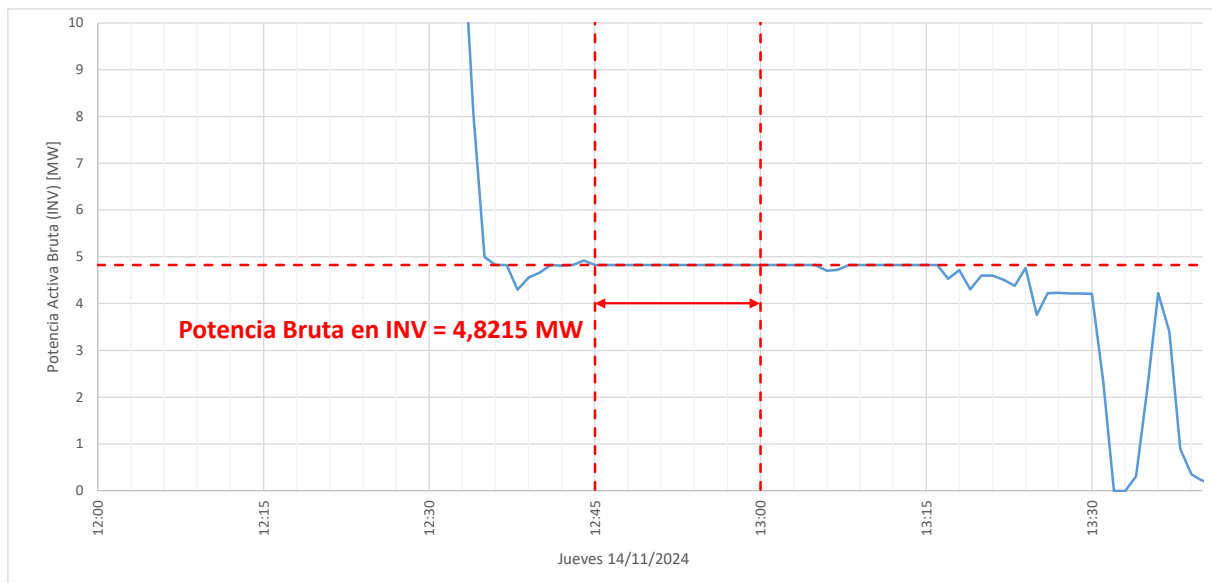
b) *Potencia Bruta*

La potencia bruta se determina a partir de la potencia promedio del Gráfico 12 sumando las pérdidas de los inversores operativos a partir de la siguiente fórmula:

$$P_{bruta} = P_{inv} + P_{SSAA\ INV}$$

$$P_{bruta} = 4,8215\ \text{MW} + 0,3493\ \text{MW} = 5,1708\ \text{MW}$$

c) *Potencia de los servicios auxiliares*

La Potencia de Servicios Auxiliares para esta condición operativa corresponde a la suma de los consumos propios del inversor en operación en más los Servicios Auxiliares del parque:

$$P_{SSAA} = P_{SSAA\ SE} + P_{SSAA\ INV}$$

$$P_{SSAA} = 0,0100\ \text{MW} + 0,3493\ \text{MW} = 0,3593\ \text{MW}$$

d) *Potencia de pérdidas de la central*

La expresión para el cálculo de la potencia de pérdidas de la central se muestra a continuación:

$$P_{perd\ central} = P_{bruta} - P_{neta} - P_{SSAA}$$

$$P_{perd\ central} = 5,1708\ \text{MW} - 4,6748\ \text{MW} - 0,3593\ \text{MW}$$

$$P_{perd\ central} = 0,1367\ \text{MW}$$

Este valor debe ser desagregado en los siguientes elementos:

- Pérdidas en el transformador principal (Ptrafo).
- Pérdidas en la red colectora de MT (Pcolector).

La expresión de pérdidas del transformador de potencia es el siguiente:

$$P_{trafo} = P_{p\ carga} + P_{p\ vacio}$$

Para la determinación de la pérdida en el transformador de potencia se despachó el modelo desarrollado en PowerFactory de la central con el valor de potencia neta obtenido en el punto de conexión como se muestra en el gráfico siguiente:



Gráfico 13. Determinación de la potencia de pérdida en el transformador de potencia.

De lo anterior la potencia de pérdida del transformador queda determinada como:

$$P_{trafo} = P_{p\ carga} + P_{p\ vacio} = 4,7160\ \text{MW} - 4,6748\ \text{MW} = 0,0412\ \text{MW}$$

Por lo tanto, las pérdidas en la red colectora quedan determinadas por la siguiente expresión:

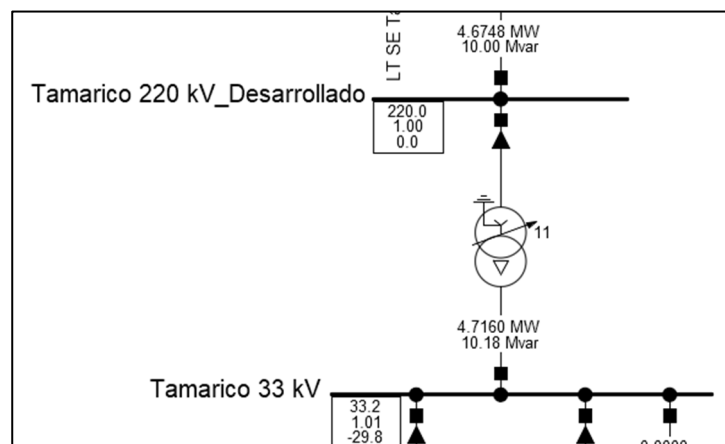
$$P_{\text{colector}} = P_{\text{perd central}} - P_{\text{trafo}}$$

$$P_{\text{colector}} = 0,1367 \text{ MW} - 0,0412 \text{ MW}$$

$$P_{\text{colector}} = 0,0955 \text{ MW}$$

e) *Resumen de resultados*

En base a los cálculos presentados en las secciones precedentes y los registros operacionales, a continuación, se muestra el resumen de resultados:

Tabla 10. Resumen de resultados – Mínimo técnico a nivel planta.

Parque	Potencia Bruta [MW]	SS.AA. [MW]	Pérdidas en la central [MW]	Potencia Neta [MW]
PSFV Tamarico	5,1708	0,3593	0,1367	4,6748

3.3.3 Mínimo técnico a nivel inversor

Con un único inversor en funcionamiento (el resto en pausa) se despacha el mismo tal que la potencia en el punto de conexión sea lo más próxima a 0 MW. En la siguiente tabla se muestra la fecha y hora de realización de esta prueba:

Tabla 11. Mínimo técnico a nivel inversor – duración del ensayo.

Fecha	26/11/2024
Inicio de la prueba [hh:mm:ss]	12:18:00
Finalización de la prueba [hh:mm:ss]	12:55:00

Para una consigna de 0 MW en el punto de conexión el inversor INV01.01 quedó alimentando las pérdidas de la central. En el siguiente gráfico se muestra el resultado de la prueba:



Gráfico 14. Resultado de disminución de la potencia de la planta en búsqueda del mínimo técnico.

Se registró la potencia neta y la potencia bruta en esta condición:



Gráfico 15. Mínimo técnico con un inversor - potencia neta en el POI.

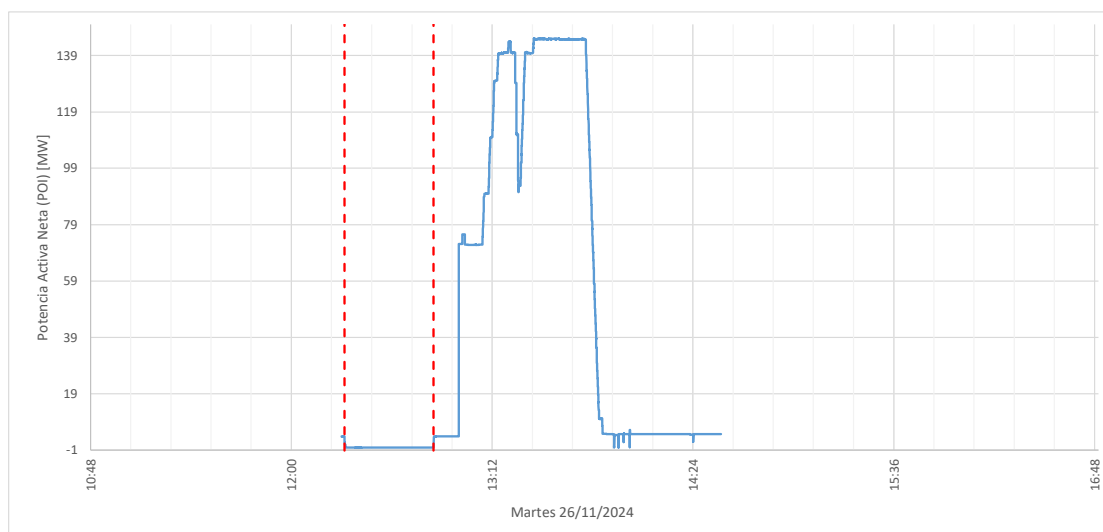

Gráfico 16. Mínimo técnico con un inversor – potencia generada por el inversor.

a) *Potencia Neta*

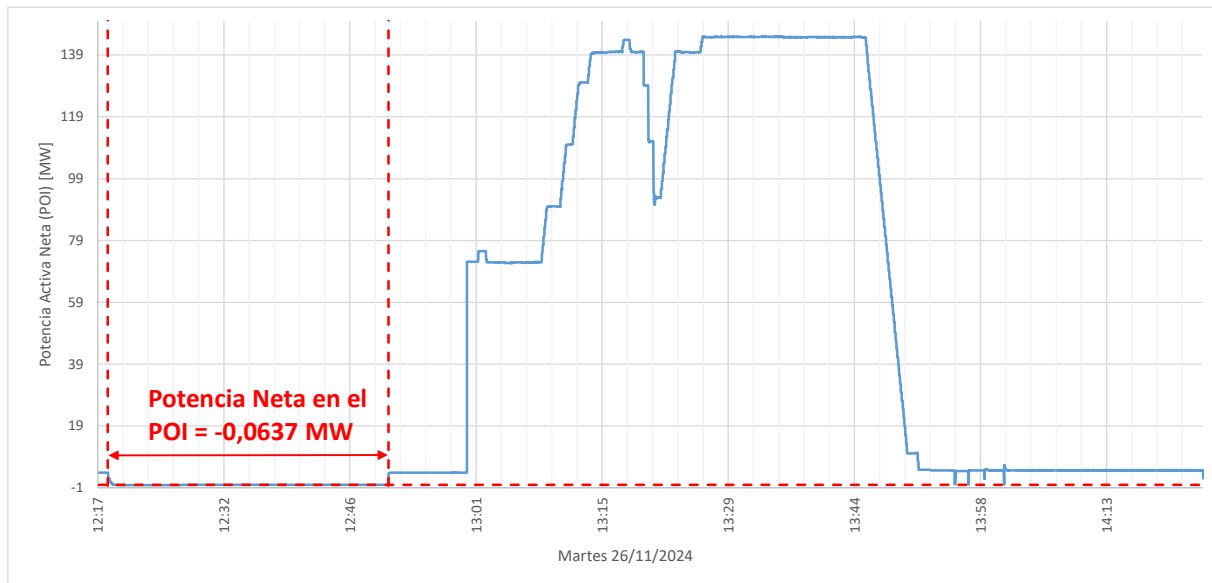
Como puede visualizarse en el Gráfico 11 la potencia neta inyectada en el punto de conexión fue de -0,0637 MW, por lo tanto:

$$P_{\text{neto}} = -0,0637 \text{ MW}$$

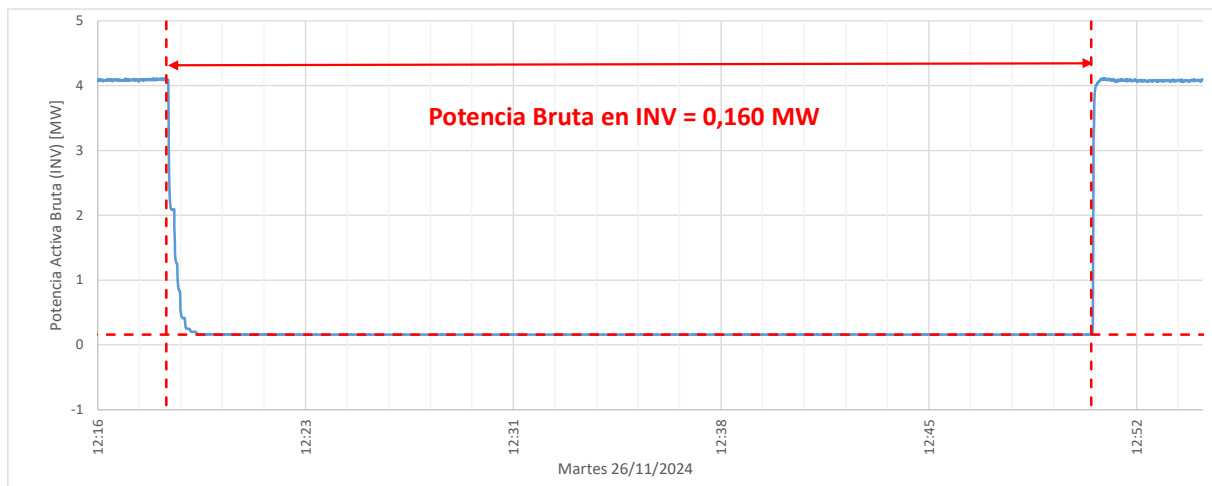
b) *Potencia Bruta*

La potencia bruta se determina a partir de la potencia promedio del Gráfico 12 sumando las pérdidas del inversor operativo a partir de la siguiente fórmula:

$$P_{\text{bruta}} = P_{\text{inv}} + P_{\text{SSAA INV08.13}}$$

$$P_{\text{bruta}} = 0,1600 \text{ MW} + 0,0190 \text{ MW} = 0,1790 \text{ MW}$$

c) *Potencia de los servicios auxiliares*

La Potencia de Servicios Auxiliares para esta condición operativa corresponde a la suma

de los consumos propios del inversor en operación en más los Servicios Auxiliares del parque:

$$P_{SSAA} = P_{SSAA SE} + P_{SSAA INV08.13}$$

$$P_{SSAA} = 0,010 \text{ MW} + 0,0190 \text{ MW} = 0,0290 \text{ MW}$$

d) *Potencia de pérdidas de la central*

La expresión para el cálculo de la potencia de pérdidas de la central se muestra a continuación:

$$P_{perd central} = P_{bruta} - P_{neta} - P_{SSAA}$$

$$P_{perd central} = 0,1790 \text{ MW} + 0,0637 \text{ MW} - 0,0290 \text{ MW}$$

$$P_{perd central} = 0,2137 \text{ MW}$$

Este valor debe ser desagregado en los siguientes elementos:

- Pérdidas en el transformador principal (Ptrrafo).
- Pérdidas en la red colectora de MT (Pcolector).

La expresión de pérdidas del transformador de potencia es el siguiente:

$$P_{trafo} = P_{p_{carga}} + P_{p_{vacio}}$$

Para la determinación de la pérdida en el transformador de potencia se despachó el modelo desarrollado en PowerFactory de la central con el valor de potencia neta obtenido en el punto de conexión como se muestra en el gráfico siguiente:



Gráfico 17. Determinación de la potencia de pérdida en el transformador de potencia.

De lo anterior la potencia de pérdida del transformador queda determinada como:

$$P_{trafo} = P_{p_{carga}} + P_{p_{vacio}} = -0,0233 \text{ MW} + 0,0637 \text{ MW} = 0,0404 \text{ MW}$$

Por lo tanto, las pérdidas en la red colectora quedan determinadas por la siguiente expresión:

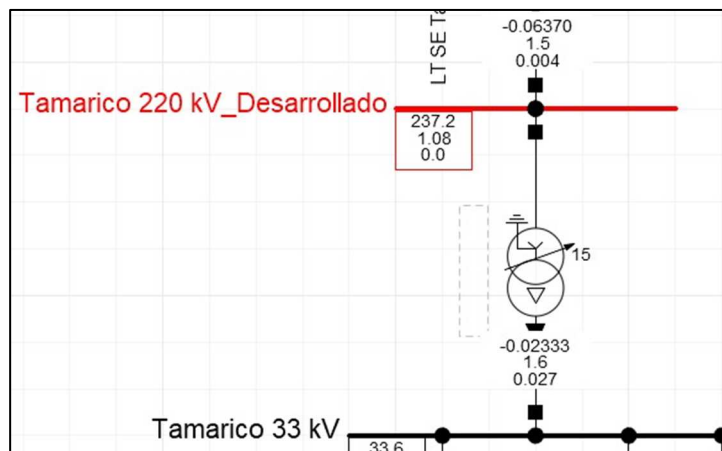
$$P_{colector} = P_{perd central} - P_{trafo}$$

$$P_{colector} = 0,2137 - 0,0404 \text{ MW}$$

$$P_{colector} = 0,1733 \text{ MW}$$

e) *Resumen de resultados*

En base a los cálculos presentados en las secciones precedentes y los registros operacionales, a continuación, se muestra el resumen de resultados:

Tabla 12. Resumen de resultados – Mínimo técnico con un inversor.

Parque	Potencia Bruta [MW]	SS.AA. [MW]	Pérdidas en la central [MW]	Potencia Neta [MW]
PSFV Tamarico (INV08.13)	0,2663	0,0190	0,2137	-0,0637

4. CONCLUSIONES

Dada la mínima consigna en el punto conexión (tal que todos los inversores permanecieran en funcionamiento) de **2,4200 MW** (Pneta), se determinó una generación bruta de **5,1708 MW** para dicha condición operativa, tal que se pueda abastecer las pérdidas en la central y los servicios auxiliares.

Por otra parte, para una potencia mínima neta de **-0,0637 MW** en el punto de conexión del PSFV Tamarico (barra de 220 kV de la SE Tamarico) se determinó que mediante una generación bruta de **0,1600 MW** (con un inversor en funcionamiento y el resto en pausa) es posible alimentar las pérdidas de la central y los servicios auxiliares.

Tabla 13. Parámetros de mínimo técnico a nivel planta PSFV Tamarico.

Parque	Potencia Bruta [MW]	SS.AA. [MW]	Pérdidas en la central [MW]	Potencia Neta [MW]
PSFV Tamarico	5,1708	0,3593	0,1367	4,6748

Tabla 14. Parámetros de mínimo técnico a nivel inversor PSFV Tamarico.

Parque	Potencia Bruta [MW]	SS.AA. [MW]	Pérdidas en la central [MW]	Potencia Neta [MW]
PSFV Tamarico (INV08.13)	0,2663	0,0190	0,2137	-0,0637

ANEXOS

1. CARACTERÍSTICAS DE LAS INSTALACIONES



Gráfico 18. Skids de inversores centrales PSFV Tamarico.

2. DETERMINACIÓN DE LOS SERVICIOS AUXILIARES DE LOS INVERSORES

Annex 1 - Tamarico Consumption losses
Rev.0

Subs 01,04,05,11		Sub 02		Sub 06,07,08,10,12,13,14,21		Subs 03,09	
Loads	Operating consumption (W)	Loads	Operating consumption (W)	Loads	Operating consumption (W)	Loads	Operating consumption (W)
PE Single skid consumptions	9521	PE Twin skid consumptions	19042	PE Twin skid consumptions	19042	PE Twin skid consumptions	9521
1x NCU's	50	1x NCU's	50	1x NCU's	50	1x NCU's	50
SCADA Panel	200	SCADA Panel	200	SCADA Panel	200	SCADA Panel	200
		CCTV Panel	50			Weather Station	50
		CCTV Branch	63				
		CCTV Branch	51				
Total consumption	9771	Total consumption	19456	Total consumption	19292	Total consumption	9821
Total consumption of all subs	39084	Total consumption of all subs	19456	Total consumption of all subs	154336	Total consumption of all subs	19642

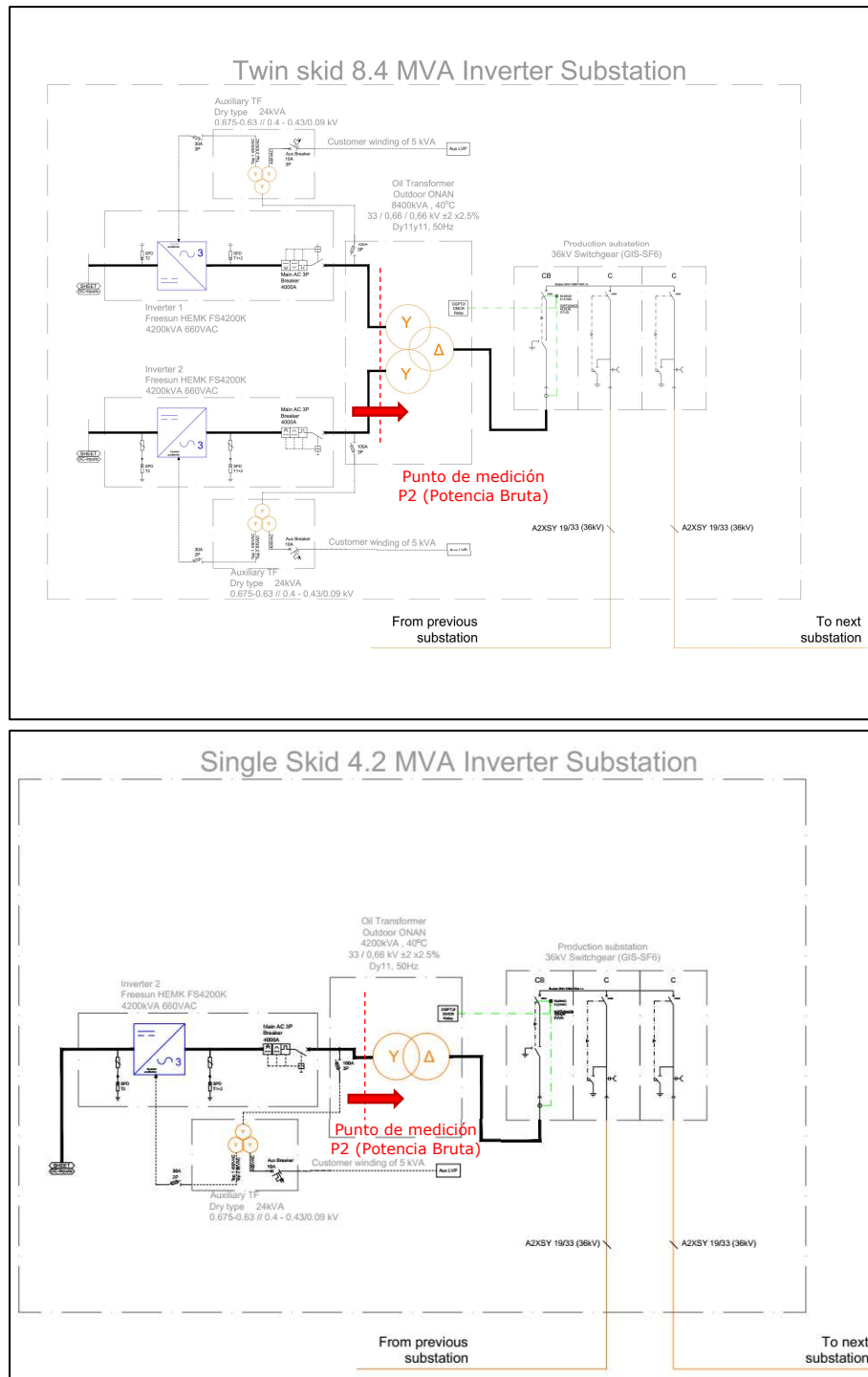
Sub 15		Subs 16		Subs 17		Subs 18	
Loads	Operating consumption (W)	Loads	Operating consumption (W)	Loads	Operating consumption (W)	Loads	Operating consumption (W)
PE Twin skid consumptions	19042	PE Twin skid consumptions	19042	PE Twin skid consumptions	19042	PE Single skid consumptions	9521
1x NCU's	50	1x NCU's	50	1x NCU's	50	1x NCU's	50
SCADA Panel	200	SCADA Panel	200	SCADA Panel	200	SCADA Panel	200
Weather Station	50	CCTV Panel	54	Weather Station	50	CCTV Panel	50
CCTV Panel	50			CCTV Branch	150		
CCTV Branch	172						
Total consumption	19564	Total consumption	19346	Total consumption	19492	Total consumption	9821
Total consumption of all subs	19564	Total consumption of all subs	19346	Total consumption of all subs	19492	Total consumption of all subs	9821

Subs 19		Subs 20		Subs 22	
Loads	Operating consumption (W)	Loads	Operating consumption (W)	Loads	Operating consumption (W)
PE Twin skid consumptions	19042	PE Twin skid consumptions	19042	PE Single skid consumptions	9521
1x NCU's	50	1x NCU's	50	1x NCU's	50
SCADA Panel	200	SCADA Panel	200	SCADA Panel	200
CCTV Panel	50	CCTV Branch	90	Weather Station	50
		CCTV Branch	54		
Total consumption	19342	Total consumption	19382	Total consumption	9821
Total consumption of all subs	19342	Total consumption of all subs	19382	Total consumption of all subs	9821

3. DIAGRAMAS DEL CONTROL DE PLANTA

